

令和7年度入学児

入学説明会要項

《期日》 令和7年2月4日（火）

《会場》 家庭科室

《日程及び内容》

受付	12:50～13:00	（体育館玄関）
家庭教育セミナー	13:00～13:30	（家庭科室） つくば市社会教育指導員
入学説明会	13:45～14:30	（家庭科室）

- (1) 学校長あいさつ
- (2) 本校教育の概要について
- (3) 入学前の諸準備と入学後の生活について
- (4) 学校生活の紹介
- (5) 諸会計について
- (6) P T A 活動について
- (7) 役員選出・お迎え当番決め

学用品引き渡し 14:40～ （図書室）



輝翔学園
つくば市立柳橋小学校

令和6年度 輝翔学園つくば市立柳橋小学校グランドデザイン

【茨城県教育目標】

- ・ひとりひとりの能力を開発し豊かな人間性をつちかう
- ・じょうぶな身体をつくりたくましい心を養う
- ・郷土を愛し 協力しあう心を育てる

【学園教育目標】互いに協働することを通して、主体的な学びを実現する児童生徒の育成
【学校教育目標】広い視野と豊かな感性をもちたくましく生きる児童の育成

【つくば市教育目標】

みんなが幸せを実感できる学園・学校・幼稚園～自己実現できる学校・みんなで支え合い、みんなが生き生きとした学校～

学校経営の重点

- 1 主体的に学ぶ力を育て
深い学びを引き出す学習の充実
- 2 異年齢集団の活動・学校行事の充実
- 3 安全・安心な教育環境
- 4 小中一貫教育の推進
- 5 教育的ニーズに応じた特別支援教育の視点
- 6 地域・社会とのつながり
- 7 教員の資質向上と働き方改革の推進

児童も教職員も笑顔のある学校

【組織目標】

- 児童が主体的に学び、「なぜ」を解決し、「わかる・できる」を実感できる授業づくり
- 児童同士がつながり、所属感や満足感を味わえる集団づくり
- 教員の資質向上を目指した働き方改革の一層の推進

コミュニケーション力・協働(コラボレーション)力・表現(プレゼンテーション)力の育成

主体的・対話的で深い学びの実現を目指した授業づくり

- 1 「教えから学びへ」
 - ・個別最適な学びと協働的な学びの往還
 - ・探究的な学習や体験活動の重視
 - ・児童から生まれる問いの解決となる授業
- 2 思考力・判断力・表現力の育成
 - ・知識・技能定着、問いの追究、自己調整、自己形成のためのモジュール時間の活用
- 3 教師の指導力の向上
 - ・子どもの発言をひろう・つなぐ・広げる・深める発問の工夫
 - ・創造性やコミュニケーション能力を育む指導の工夫
 - ・協働場面でのICTの効果的な活用
 - ・教科担任制導入
- 4 異学年の対話をベースとした学習
 - ・つくばスタイル科等の教科における異学年で学ぶ時間の設定

【校内研修テーマ】

「自ら学び、ともに成長することのできる児童の育成」
～魅力ある柳橋小独自の探究学習「柳橋プラン」の再構築～

<達成目標>

- ・授業が「わかる・できる」 85%以上
- ・自分の思いや考えを表現できる 80%以上

明るく楽しく生活できる集団づくり

- 1 一人一人が認められ、活かされる学級経営
 - ・温かい人間関係づくりと自己有用感の醸成
- 2 いじめ・不登校防止のための取組の推進
 - ・定期的なアンケートと教育相談によるSOSをだせる環境づくり
 - ・児童主体の「いじめゼロ集会」の実施
- 3 児童会活動の充実 「管理から自己決定へ」
 - ・委員会活動を通じた自己決定の場の確保と実践
 - ・高学年のリーダー体験
 - ・児童主体の「全校遊び」の企画と実践
- 4 異学年で行う活動の充実 「認知能力の偏重から非認知能力の再認識へ」
 - ・体験活動の重視
 - ・縦割り班で行う遊びの時間、清掃、話合い
- 5 生活習慣における自己管理能力の育成
 - ・むし歯予防、健康教育に関する授業の充実
 - ・学園栄養教諭と連携した食育指導
- 6 教育的ニーズに応じた特別支援教育の視点
 - ・研修の実施、ユニバーサル・デザイン(焦点化・視覚化・共有化)と合理的配慮の充実
 - ・チームによる計画的・組織的・継続的支援

<達成目標>

- ・友だちにやさしくできる 85%以上
- ・学校が楽しい 90%以上

小中一貫教育の推進

- ・学園体制の整備充実
- ・小中交流、小小交流の活動
- ・輝翔学園リーダー研修

地域・社会とのつながり

- ・信頼関係の維持、構築
- ・PTA活動の充実と連携強化
- ・各種通信、HP等による情報発信
- ・コミュニティスクールへの準備
- 柳橋ボランティア・スクールパートナーの設置

教員の資質向上と働き方改革の推進

- ・OJTによる組織的体制
- ・やりがいにつなげる研修の工夫
- ・学校組織マネジメントによる時間の生み出し
- 超過在校等時間月平均4.5時間以内・年間360時間以内の実現

1 本校教育の概要及び特色ある教育活動について

学校教育目標

広い視野と豊かな感性をもち、たくましく生きる児童の育成

2 職員の構成 令和6年度

校長	塚崎 浩子	第6学年担任	飯田彩也香	学校サポーター	中原ひろみ
教頭	菊地 英夫	養護教諭	齋藤 桂奈	学校サポーター	鳴海由紀子
教務主任	横山 康治	主事	飯野美紗季	給食配膳員	磯前真由美
第1学年担任	植木 直子	若手指導員	坪井久美子	支援員	西脇 香里
第2学年担任	石濱 尚美	学校管理員	関 幸子	支援員	小野田由菜
第3学年担任	鈴木 淳史	ハートフルルーム	本田 佳子	支援員	渡邊 初美
第4学年担任	富山 芽生	ハートフルルーム	土田 聡美	学校図書館司書教諭補助員	毛綱 亨子
第5学年担任	永山 利之	A L T	ダイアナ	理科支援員	大饗 徹

3 教室配置図

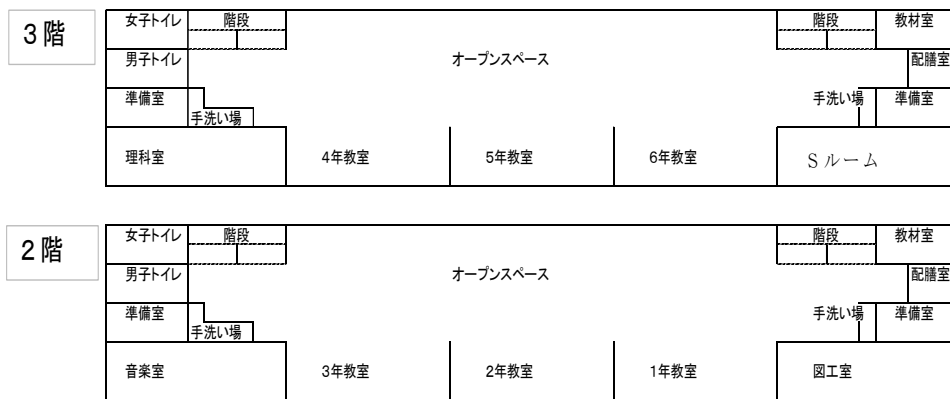

柳橋小学校

施設図

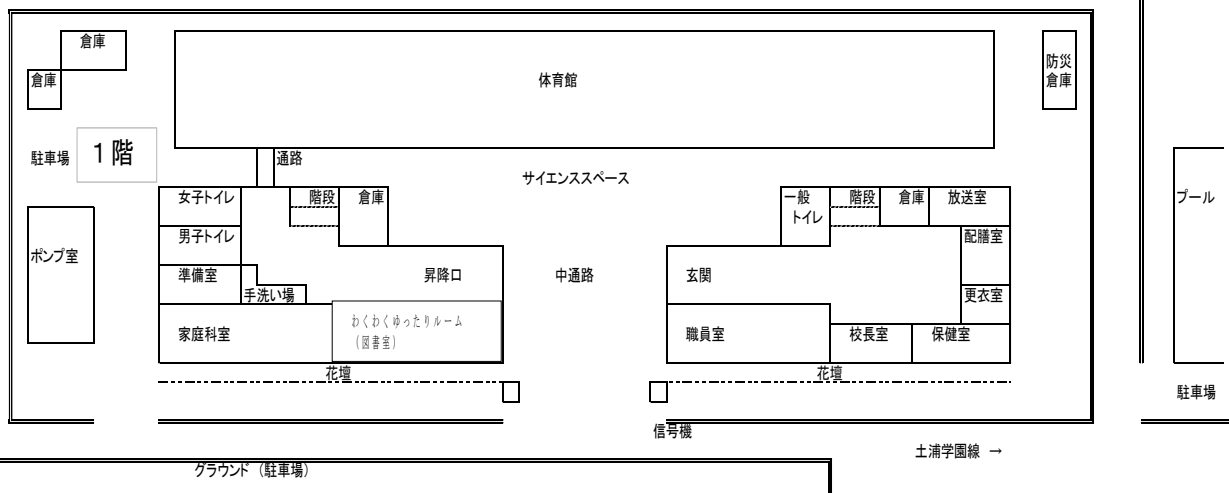

4 入学前の諸準備について ※全ての品物にひらがなで名前を記入してください。

◎お子さまに「学校はいろいろなことが体験できる楽しいところ」という明るい期待をもたせることを第一歩としてください。 参考資料：家庭教育ブック、もうすぐ一年生 ※後日配付

(1) できるようにしていただきたいこと

- 平仮名で書かれた自分の名前を読んだり書いたりできる。
- 「トイレに行きたい」「おなかがいたい」など、思ったことがはっきり言える。
- 「はい」という返事やあいさつがはっきり言える。
- トイレ（和式トイレの練習をお願いします。）や手洗い、歯みがき、食事、着替えなど、自分のことがきちんとできる。
- 信号を見て横断歩道を歩き、渡ることができる。

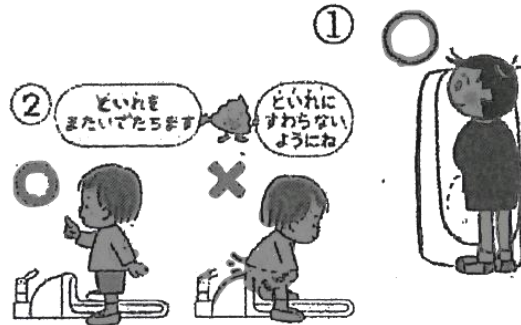

(2) 用意していただきたいもの

①歯ブラシとコップを入れる袋

- ・歯ブラシとコップが入る大きさです。（巾着型で）
- ・ひもの長さは、袋の大きさに合わせて作ってください。（教室のロッカーに収納します。）

②防災ずきん（座布団と兼用）

- ・大きさはおおよそ下記の通りです。（市販の物、手作りの物、どちらでも結構です。）
- 平ゴム（2cm程度）の長さは、椅子の背もたれにかけるため、35cm程必要です。

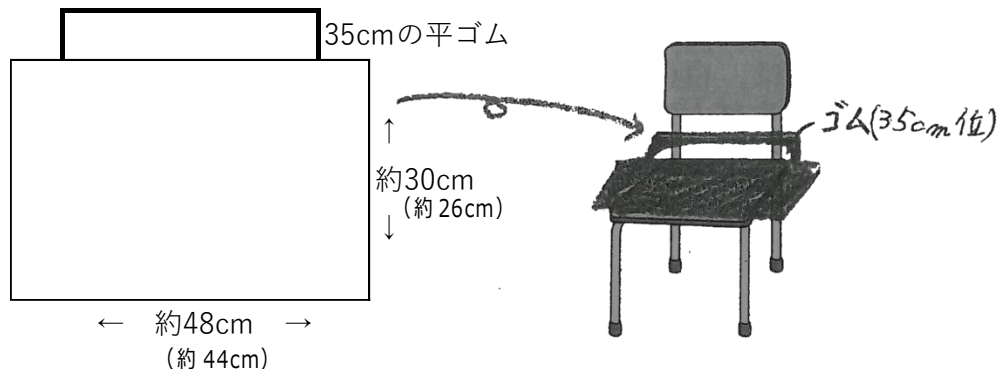

※学用品購入でご案内している商品は、幼稚園から小学校高学年まで使えるサイズのもので、※サイズ【約26cm×約44cm】←このサイズ程度のもので大丈夫です。



「背もたれ」タイプ

どちらのタイプでもかまいません。

「座布団」タイプ

試着を兼ねて、ぜひ、ご家庭で使用方法をお子さんと一緒に確認してみてください。

③給食時のスプーンセットとテーブルクロス

- ・スプーンセットは、つくば市より支給されます。（入学式後）
※画像では、ミントグリーンのケース。※サイズ【たて22.5cm、幅6cm、厚み2.5cm】
- ・テーブルクロスは、毎日使います。
約40cm×約40cmの大きさの物を3枚程用意してください。
※縦が多少40cmより短いものでも大丈夫です。
- ・スプーンセットとテーブルクロスは、袋に入れて
机の横にフックで下げておきます。
フックと床の間は、最も低い机で44cm位です。
床に袋がつかないように出し入れ口のひもの長さを
調節してください。
- ・配膳時の衛生指導のため、マスクを必ず入れてください。（毎日）
※不織布マスクでも布マスクでも可。

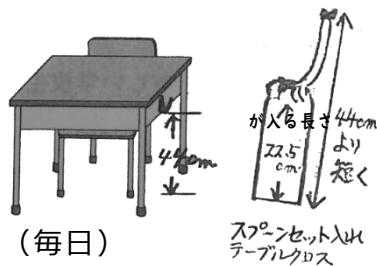

○給食時の服装

	給食当番の児童		当番でない児童
頭部	・三角巾、バンダナ等		・特になし
顔	・マスク		・マスク
体部	・エプロン※自分で着脱できること		・特になし

○エプロンの保管場所について

エプロンは、個人ロッカーで保管します。その際に、エプロンと三角巾を入れておく、「袋」もご用意ください。巾着袋など、どのような素材・形状でもかまいません。



④体育用品

- ・紅白帽子、体育用ジャージ（半袖、半ズボン、長袖、長ズボン）を用意してください。
- ・体育館用シューズは、上履きと兼用です。
※体育用ジャージ、上履きは、「永田屋」さんで取り扱っています。
永田屋 029-836-0066 →次ページ参照
※別紙『学用品一覧（体操着など）』をご覧ください。
※上履きについては、靴販売店等で、購入していただいても結構です。

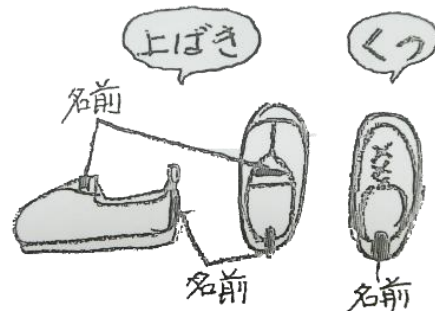

⑤名札

- ・校内だけで使用します。（入学式当日に配付します。）

《地図：永田屋》



5 入学後の生活について

(1) 登校について

- 登校班による集団登校を実施しています。
- 入学式後に学校で、班や集合場所・時刻を確認する時間をとります。

(2) 下校の仕方について

- 4月10日(木)～11日(金)は、臨時の時間割になります。午前中だけの授業となり、給食後に帰りの会をして下校とする予定です。およそ、13:45ごろ下校です。そのため1年生だけの下校になります。お迎え当番を決めますので、ご協力をお願いいたします。
- その後は、月・火曜日(1・2・3年生で下校)、水・金曜日(1・2年生で下校)、木曜日(全学年一斉下校)となります。

(3) 服装について

- 学校生活における服装は自由です。ただし、活動しやすい服装を心がけてください。体育時は、体育用ジャージを着用させてください。(紅白帽子は学校のロッカーに置いておきます。)
- 通学帽は、黄色い帽子です。(入学式の日に配付の予定)
- 上履きは、白の**ひもなし**タイプで体育館用と兼用のものです。  男女兼用モデル
- 髪を束ねるときは、飾りのついていないゴムをご使用ください。
- ランドセル等には、キーホルダー等をつけず、確実に防犯ブザーが使えるよう、防犯ブザーのみをつけるようにしてください。
(お守りはランドセルなどの背負えるもののポケットなど、内側に。)

(4) 教科書や学習用具について

- 教科書は、入学式の日に無償で給与されます。
- ノート、鉛筆など、4月当初に必要な品物については、別紙『新入児用 学用品一覧』をご覧ください。
※鉛筆は、持つ部分が六角形などの角があるものだと、学習中に机の上を転がって床に落ちることが少なくなります。
- その後必要になる学習用具については、その都度担任から連絡いたします。
- クレヨンは大きい方（16色入り）を購入してください。
- のり（液体）の中ぶたは取り除いておいてください。
- ねん土は、家で一度使って、やわらかくしてから持たせてください。
- 筆箱は箱型のもので、ふたに磁石が付いているものをご準備ください。
※鉛筆5本、赤青鉛筆がそろっているかが確認しやすいため。
※定規は、教科書等への線引きとしても使うため、透明のものが使いやすいです。
- 入学式の日、ぞうきんを3枚持たせてください。2枚には記名をお願いします。

(5) 1日の日課について

- 現在、すべてノーチャイムで行っています。
- 1年生の時間割は、新年度になってから確定しますので、その後で配付します。

6 保健関係

明るく楽しい学校生活を送るために、健康管理はとても重要なことのひとつです。特に、入学したての頃は、新しい生活に慣れるための大切な時期ともいえます。

(1) 朝の家庭での健康観察

毎朝、お子さんの様子を見てください。医療アプリ「LEBER」の登録をお願いしていますが、欠席連絡用として使用することができます。（入学後、登録のお知らせを配付いたします。）具合の悪い時（風邪と同様の症状を含む）には無理に登校をさせず、学校での集団感染予防にもご協力をお願いいたします。

・保健室での応急処置

病気やケガがあったとき、応急処置を行います。しかし、学習が続けられないときや大きなケガで病院に行く必要がある場合は、ご家庭に連絡をしますのでお迎えをお願いします。つながりやすい緊急連絡先を明確にしておいてください。

※病気でのご家庭への連絡の目安として、37.5℃を超える発熱、超えない場合でも、活動の様子や食欲の有無を確認し、連絡することがあります。ご了承ください。

(2) 児童保健調査票

健康状態を知るうえで大切な資料となりますので、正確にご記入ください。特に食物アレルギーがある場合や、持病があり配慮が必要な事がある場合など、できるだけ詳しくご記入をお願いいたします。

(3) 健康手帳

入学後、6年間の健康や成長を記録する手帳です。通常学校で保管しますが、健康診断が終わった時や、身体測定が終わった後等、ご家庭に持ち帰ります。

(4) 日本スポーツ振興センター

学校の管理下においての、子どもが災害にあった場合に医療費や見舞金が出る制度です。例えば、登下校中のケガや、校外学習でのケガも含まれます。掛け金460円で基本は全員加入していただいています。

(5) その他

- ・着替えの必要な方はご用意ください。
- ・学校感染症にかかった場合は、速やかに学校へお知らせください。

* 本校の学校医・学校歯科医・学校薬剤師

学校医	和田 由香 先生
学校医	長澤 徳子 先生
学校歯科医	豊福 偉大 先生
学校薬剤師	池浦 芳子 先生

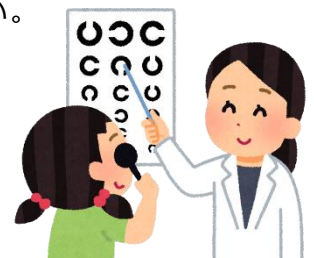

7 諸会計の納入について

○毎月の定期集金について

- ①毎月5日が引き落とし日です。土・日・祭日の場合は翌日になります。
- ②初回引き落とし予定日は、5月7日（水）になります。
- ③銀行口座振替となりますので、別紙「学費等引落しのための常陽銀行への口座振替依頼申込実施のお願い」に記載のQRコードからの登録をお願いいたします。
- ④万が一引き落としができなかった場合には、現金での納入となります。金銭を学校にもってこないよう配慮しておりますので、引き落とし日前に口座への入金をご確認ください。
- ⑤毎月の引き落とし金額について（参考：下の表は令和6年度のもの）

引き落とし月	5月	6月	7月	9月	10月	11月
学級費	400円	400円	400円	400円	400円	400円
教材費	7,300円	0円	0円	7,300円	0円	0円
P T A会費	1,000円	1,000円	1,000円	1,000円	1,000円	1,000円
旅行積立費	1,500円	1,500円	1,500円	1,500円	1,500円	1,500円
手数料	55円	55円	55円	55円	55円	55円
合計	10,255円	2,955円	2,955円	10,255円	2,955円	2,955円

- このほかに給食費が引き落とされますが、学校諸会計とは別扱いになります。
- 教材費は、各学年で使用する教材に応じて引き落とし金額が異なります。ご注意ください。
- 上の学年に兄、姉がいる場合は、P T A会費を除いた金額になります。
- ※5月と9月には教材費が引き落とされます。（高額になりますので、口座の残高を確認してください。）
- ※常陽銀行学費振替につきましては、つくば市立小中学校は、一律に、児童生徒1名につき55円の手数料が差し引かれます。引き落としができず、現金でいただく場合も徴収となりますので、よろしくお願いいたします。

8 全校メール配信について

- 本校では、緊急時（行事の実施・登下校時刻の変更・災害・不審者情報等）に、全校メール配信を行っています。登録していただきますと、緊急時に携帯電話にメールで連絡が入ります。お子さんがいる学年それぞれに登録をお願いいたします。

【お願い】

- 本日、帰宅後に『緊急情報メール』の登録手続きをお願いします。
今後、新型コロナウイルスの感染拡大の状況により、入学式を含めた学校行事を変更する可能性があります。そうした場合の連絡手段として、緊急情報メールを活用します。次のページをお読みいただき、必ず登録の手続きをお願いします。登録する**配信グループ**は「**令和7年度新入児**」となります。

「茨城県教育委員会 緊急情報メール」の登録の仕方

1 新規登録 ※上の学年に兄弟がいる場合でも、必ず登録してください。

- 本サービスはメールが受信できる環境であれば、いずれのパソコン、携帯電話、スマートフォンからでもご利用できます。
- 携帯電話のメールを登録する方も登録はパソコンで行うのが便利です(下記①～⑨参照)

①下記 URL または、右の QR コードから読み取った URL にアクセスします。

登録 URL <https://www.oshirase.edu.pref.ibaraki.jp>



②「保護者情報の新規登録はこちら」をクリックします。

③学校登録コード「36608297」（半角）を入力し、「登録情報画面へ」をクリックします。

④年/組やお子さんの氏名や性別、配信グループ、配信先のメールアドレス（3つまで）を入力して「入力内容確認」をクリックします。（年/組は、「令和7年度新入生」を選択してください。配信グループも同様です。）

⑤入力した内容と利用規約を確認し、仮登録☆ボタンを実行します。

⑥登録完了画面が表示されます。内容を確認し画面を閉じます。

⑦「【緊急情報メール配信システム】仮登録ありがとうございます」という件名のメールが、入力したメールアドレスに送信されますので、「確認用 URL」をクリックします。

⑧確認用 URL にアクセスすると本登録が完了となります。登録手続きは終了です。

⑨仮登録のメールが届かない場合、登録に失敗した可能性があります。

入力したメールアドレスが間違っている。

迷惑メールとしてはじかれている可能性があります。迷惑メール設定で下記の受信アドレスを受信許可にし、①～⑧の手順で再度登録を行ってください。

受信ドメイン:**oshirase.edu.pref.ibaraki.jp**

受信アドレス：**ibakyo@oshirase.edu.pref.ibaraki.jp**

設定変更の方法については、お使いの携帯電話会社にお問い合わせください。

2 注意事項

- 登録やメール受信にかかる通信料は利用者の負担となります。ご了承願います。
- メール配信は、通信回線や混雑状況により遅れることや、配信されないことがあります。
- 必ず利用規約をご確認の上、登録してください。
- ◎ 2 / 1 4（金）にテストメールを配信いたします。
それまでに登録を完了するようお願いいたします。

9 PTA活動について

※職名や組織の後の数字は、人数を表しています。

【組織】

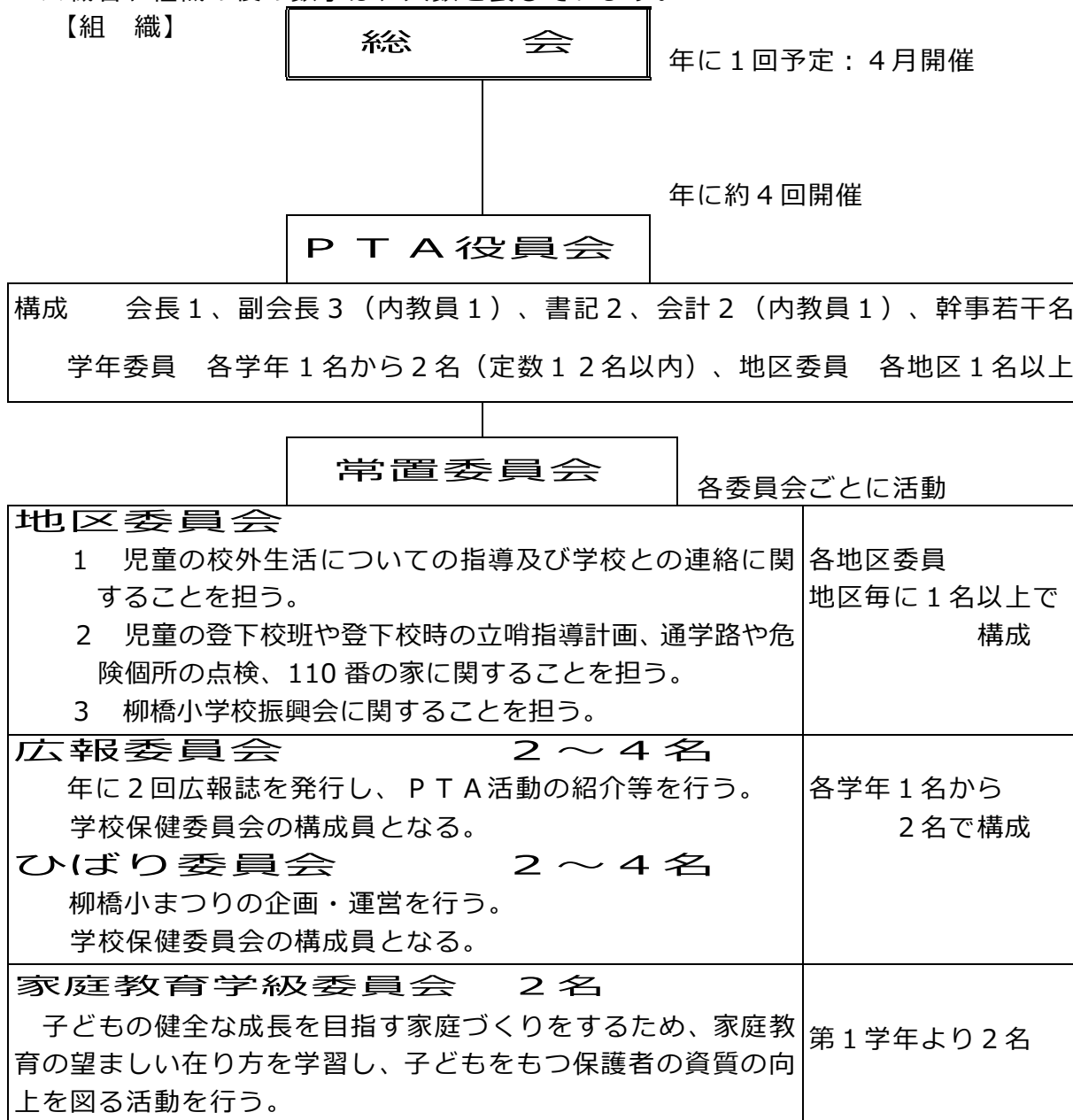

※家庭教育学級はPTA組織とは、別組織になります。

- 毎月1日（月初め）を交通安全の日として、地区ごとに登校指導を行います。
- 年度始め（4月）と夏休み明けには、約1週間にわたり、地区毎に登校指導を行います。

10 諸連絡

(1) お渡しする書類について (説明会時)

- 「家庭環境調査票」は、ご記入の上、入学式当日に受付に提出してください。
 - ・氏名、住所、生年月日は、戸籍通り正確に記入してください。
 - ・緊急連絡先 (携帯電話番号等も可) を忘れずに記入をお願いします。

(2) 入学式について ※予定

①日 時 令和7年4月9日(水) 受付 8:20~8:30
写真撮影 8:40~9:00 予定
(新入児・保護者・校長・担任)
入学式 9:30~

②場 所 本校体育館

学年委員・家庭教育学級委員の選出

役員	名前	電話番号	児童名
学年委員			
家庭教育学級委員			

お迎え当番の決定

地区(方面)	4月10日(木)	4月11日(金)
大白裕 平 柳橋1		
学園台		
山中 新井		
上横場 柳橋2 柳芝		

※お迎え当番は、地区ごとに決めていただきます。児童クラブ等を利用される方は、地区の方と相談し、決定してください。

※学年委員・地区委員の皆様へ

- ・2月21日(金) 15:30より新旧役員の引継ぎ会を各教室や図書室等で行います。ご出席くださいますよう、お願いいたします。
- ・都合がつかない場合には、どなたか代理の方が出席くださいますよう、お願いいたします。

入学児用 学用品一覧

□入学説明会後の学用品販売は、「事前予約制」となります。別紙や右側にある2次元コードからお買い求めください。

《入学式までに全員用意していただきたいもの》

- No.1～9までは、学習指導や生活指導を進める上で同じものが必要になりますので、全員購入してください。
- No.10～22までは、同じ内容の学用品をご用意くださるようお願いいたします。すでに持っていたり、卒業されたお子さんの品が使用できたりする場合には、新しく購入する必要はありません。



予約注文フォーム

<https://bit.ly/3PVq0f9>

学校コード S040

No	品名	規格	価格（税込み）
1	「ひらがなとすうじ」練習帳		420円
2	フェルトかきかたペンセット	2本組（太・細）	200円
3	書き方鉛筆	4B太軸	60円
4	赤青鉛筆	六角タイプ	70円
5	連絡帳	B5 たて10行	160円
6	連絡袋	A4 マチ付	320円
7	入門期ノート（国語）	8マスリーダー入り	170円
8	入門期ノート（算数）	6マスリーダー入り	170円
9	入門期ノート（自由）	B5 無地	170円
		小計	1,740円
10	超軽量あぶらねんど		580円
11	ねんどケース（へら付き）	プラスチック製	270円
12	工作板（カッターマット付き）	260×320×3mm	520円
13	工作用はさみ（右利き・左利き）	フッ素加工	430円
14	図工クレヨン	16色	750円
15	道具箱	机の引き出し用ケース A4サイズ	660円
16	色鉛筆（全部が芯）※クーピーペンシル	12色＋3色程度	920円
17	液体のり	50g程度	200円
18	セロハンテープ小巻（カッター付き）	幅12、15、18mmのいずれか	220円
19	硬筆用かきかた鉛筆	2B太軸 六角	60円
20	探検バック（生活科バック）	A4横型	890円
21	鍵盤ハーモニカ		5,300円
22	子供用防災ずきん（カバー付き）	背もたれカバー付き	3,000円
	単品の場合	→防災ずきん →背もたれカバー	(2,100円) (900円)
		小計	13,800円

学用品一覧（体操着など）

《入学式までに全員に用意していただきたいもの》

○No. 1～6は、全員購入してください。

既に持っていたり、卒業されたお子さまの品が使用できたりする場合は、新しく購入する必要はありません。

No	品名	規格	価格（税込み）
1	紅白帽子	M～LL	770円
2	半袖シャツ	120／130	2,540円
		140／150	2,660円
		SS、S、M、L、LL～	3,020円
3	セミハーフパンツ （半ズボン）	120／130	2,420円
		140／150	2,540円
		SS、S、M、L、LL～	2,900円
4	長袖体操服	120cm～	3,730円
		140cm～	3,980円
		SS、S、M、L、LL	4,350円
5	長ズボン	120cm～	3,020円
		140cm～	3,260円
		SS、S、M、L、LL	3,730円
6	上履き兼体育館用シューズ	16cm～28cm	2,530円

※価格について……令和6年度9月から値上がりし、しばらくは、現在の価格を据え置く予定とのことです。

教育課程

【令和6年度 1年生の時間割表】



令和6年度 **第1学年** じかんわり

つくば市立柳橋小学校

		月	火	水	木	金
	とうこう8:10					
		あさのかい 8:10~8:25				
1	8:25 9:10	こくご	こくご	さんすう	こくご	こくご
2	9:15 10:00	たいいく	おんがく	こくご	おんがく	せいかつ
		ぎょうかんやすみ				
3	10:25 11:10	さんすう	さんすう	ずこう	さんすう	たいいく
4	11:15 12:00	しよしゃ	たいいく	ずこう	こくご	こくご
		「しゅうじゅく・はってん・ちからだめし」のじかん 12:00~12:15				
		きゅうしょく ひるやすみ せいそう				
5	13:45 14:30	13:15 せいかつ 14:00	こくご ・ せいかつ	13:15 どうとく 14:00	がっかつ	つくばすたいる
	かえりのかい	14:00~14:10	14:30~14:40	14:00~14:10	14:30~14:40	14:30~14:40
	げこう	げこう 14:20 1・2・3年	げこう 14:50 1・2・3年	げこう 14:20 1・2年	げこう 14:50 全学年	げこう 14:50 1・2年

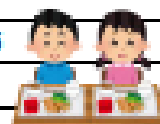

※ じかんわりは、まえのひにたしかめ、えんぴつを、まいにちけずってきましょう。

※ ドリルはまいにちもってきましょう。



【年間行事予定】令和6年度のもの
 ☆保護者参加を通知するもの（一部通知を含む）

★保護者ボランティアを募集するもの

	4	5	6	7	8	9
1月	学年始休業日始	水 清潔調べ 希望面談① 交通安全教室②③	1土 ☆運動会	月 清潔調べ 委員会活動④	1木	日
2火		木 安全点検 希望面談④	2日 ☆運動会予備日	火	2金	月 夏休み明け集会 登校指導 シェイクアウト訓練 委員会活動⑤
3水		金 憲法記念日 -PTA連絡協議会総会	3月 振替休業日(運動会)	水 ☆防犯パトロールの会総会 ☆柳橋小振興会総会	3土	火 清潔調べ 水育教室(4年生)
4木		土 みどりの日	4火 歯磨き大会5年④ プール清掃:3456年	木 社会体験宿泊学習6年 ・自動車図書館	4日	水 身体測定(上学年)
5金	学年始休業日終	日 こどもの日	5水 清潔調べ 安全点検 学園研修 5時間授業	金 社会体験宿泊学習6年 ☆PTA本部役員会18:30	5月	木 身体測定(下学年)
6土		月 振替休日	6木	土	6火	金
7日		火	7金	日	7水 学園リーダー研修	土
8月	新任式、始業式 登校指導①	水 読み聞かせ② 聴力検査①-③1-3,5年	8土	月 クラブ活動⑥	8木	日
9火	入学式AM、啓志式PM (1,4,5,6年登校) 登校指導②	木 もくもく	9日	火	9金	月 クラブ活動⑥
10水	給食開始 清潔調べ 登校指導③	金 ☆学園合同引き渡し訓練	10月 ハートの日① 委員会活動⑦ カニシツカ見学5年[市バス]	水 読み聞かせ③	10土	火 創立記念日
11木	登校指導④ 縦割り活動顔合せ	土	11火 読み聞かせ②	木 もくもく	11日 山の日	水
12金	1年生を迎える会:もくもく枠	日	12水	金	12月 振替休日 閉庁日	木 もくもく ・自動車図書館 落語講演②③
13土	谷田部中PTA総会	月 委員会活動⑧ 教育実習始	13木 委員会紹介集会	土	13火 閉庁日	金
14日		火 ・小中合同あいさつ運動	14金	日	14水 閉庁日	土
15月	委員会活動⑨(組織、計画)	水 心臓検診9:00-9:30	15土 ・市P連第1回定期連絡会	月 海の日	15木 閉庁日	日
16火	身体測定②6年③5年	木 いじめゼロ集会①もくもく枠 ・自動車図書館	16日	火 登校班会議	16金 閉庁日	月 敬老の日
17水	身体測定②4年③3年	金 ☆PTA本部役員会18:00 ☆PTA役員会18:30	17月 プール使用開始予定日 クラブ活動⑩	水	17土	火 スクールカウンセラー来校日
18木	全国学調6年(国算) 身体測定②1年③2年	土 ☆PTA奉仕作業 ★資源物回収	18火 学校評議員、学校関係者評価委 員会①	木 縦割り班活動 自動車図書館	18日	水 読み聞かせ④ エコッキング(6年生)
19金	☆PTA本部新旧役員会18:30	日 ☆PTA奉仕作業予備日	19水	金 夏休み前集会 5時間授業、下校指導	19月	木
20土		月 クラブ活動⑪(組織、計画) プール水抜き予定日	20木 つくばの学び推進訪問 ・自動車図書館	土	20火	金 3,4年生校外学習(ArtBUS)
21日		火	21金 租税教室(6年)	日	21水	土
22月	家庭確認⑤5時間授業 (14:20下校) 歯科検診9:00-	水 尿検査2次 ヤド救出大作戦(5・6年)	22土	月 夏季休業日始	22木	日
23火	家庭確認⑥5時間授業 (14:20下校)	木 縦割り班活動	23日	火 ☆保護者面談①	23金	月 秋分の日
24水	家庭確認⑦5時間授業 (14:20下校) 眼科検診13:20	金 ヤド救出大作戦出前授業	24月	水 ☆保護者面談②	24土	火 学期末短縮日課(14:20下校)
25木	尿検査 希望面談① 内科検診13:10-	土 谷田部中体育祭	25火	木 ☆保護者面談③	25日	水 霞ヶ浦湖上体験(5・6年生)
26金	希望面談②	日	26水	金 ☆保護者面談④	26月	木 縦割り班活動
27土	☆授業参観日 ☆学級懇談会 ☆PTA総会	月 運動会係打合せ	27木 縦割り班活動	土	27火	金 ☆PTA本部役員会18:00 ☆PTA役員会18:30
28日		火 運動会予行	28金	日	28水	土
29月	昭和の日	水	29土	月	29木	日
30火	振替休業日(PTA総会)	木	30日	火	30金	月
31		金 ・プール清掃:業者 運動会前日会場準備 14:35~	31	水	31土 夏季休業日最終日	
	16(1-3年15)	21	20 ・救急救命講習 ・縦割り班交流給食 ・4年ごみ処理場見学:Bus ・心臓病検診2次	14 ・着衣泳 ・学園地域防災会議		18 ・地域防災訓練 ・霞ヶ浦湖上体験(5・6年)

	10	11	12	1	2	3
1	火 清潔調べ スクールカウンセラー来校日	金 清潔調べ	1 日	水 元日	1 土	土
2	水	土	2 月 清潔調べ 委員会活動①	木 閉庁日	2 日	日
3	木 親子親睦会③④(3年生) 避難訓練⑤(不審者)	日 文化の日	3 火 スクールカウンセラー来校日	金 閉庁日	3 月 清潔調べ 委員会活動②(反省)	月 清潔調べ
4	金	月	4 水	土	4 火 新入生保護者説明会 スクールカウンセラー来校日	火
5	土	火 スクールカウンセラー来校日	5 木 消防署見学34年[市バス]	日	5 水	水
6	日	水 5年自然体験宿泊学習①	6 金 ☆PTA本部役員会18:00	月	6 木	木
7	月 委員会活動③	木 5年自然体験宿泊学習②	7 土	火 冬季休業日終	7 金	金
8	火 読み聞かせ④	金	8 日	水 登校指導 冬休み明け集会	8 土	土
9	水	土	9 月 クラブ活動⑦	木 清潔調べ	9 日	日
10	木 就学時健康診断(13:30下校)	日	10 火 読み聞かせ⑤特別版	金 避難訓練⑥(火災)	10 月 クラブ活動⑧(反省)	月 ・6年生を送る会⑤
11	金 第1学期終業式	月 委員会活動⑦ ハートの日⑧	11 水	土	11 火 建国記念の日	火 学年末短縮日課(5時間)①
12	土	火 読み聞かせ⑥ ☆二者三者面談⑨5時間授業 運動器械検診二次	12 木 もくもく	日	12 水	水 学年末短縮日課(5時間)②
13	日	水 茨城県民の日	13 金 ☆PTA役員会18:00	月 成人の日	13 木 もくもく	木 もくもく
14	月 スポーツの日	木 もくもく ☆二者三者面談⑩5時間授業	14 土	火 身体測定(仮)	14 金 学校評議員、学校関係者評価委 員会⑪	金 継志式予行
15	火 第2学期始業式 スクールカウンセラー来校日	金 ☆二者三者面談⑪5時間授業	15 日	水 読み聞かせ⑦ 身体測定(仮)	15 土	土
16	水 縦割り班活動	土	16 月	木 学力診断テスト4-6年(国理) もくもく	16 日	日
17	木 1,2年生校外学習	日	17 火 いじめゼロ集会⑫もくもく枠 スクールカウンセラー来校日	金 学力診断テスト4-6年(算社)	17 月	月
18	金	月 クラブ活動⑨	18 水	土	18 火 読み聞かせ⑧最終 読み聞かせ(6年特別)	火 継志式 (3,4,5,6年登校)
19	土 ☆PTA奉仕作業 ★資源物回収	火 ☆二者三者面談⑫5時間授業 スクールカウンセラー来校日	19 木 縦割り班活動=大掃除	日	19 水	水 学年末短縮日課(5時間)③
20	日 ☆PTA奉仕作業予備日 ★資源物回収予備日	水 ☆二者三者面談⑬5時間授業 小中合同あいさつ運動	20 金	月 委員会活動⑩	20 木 縦割り班活動引継ぎ5,6年	木
21	月 クラブ活動⑩	木	21 土	火 スクールカウンセラー来校日	21 金 ☆学年末学習参観日 ☆学年末懇談会 ☆PTA役員引継ぎ	金 学年末短縮日課(5時間)④
22	火	金 市プレゼンテーションコンテスト	22 日	水	22 土	土
23	水 スノー-見学3年[市バス]	土 勤労感謝の日	23 月	木 縦割り班活動	23 日 天皇誕生日	日
24	木 争体験授業③④(4~6年生)	日	24 火 冬休み前集会 5時間授業、下校指導	金	24 月 振替休日	月 修了式
25	金	月	25 水 冬季休業日始	土	25 火 スクールカウンセラー来校日	火 学年末休業日始
26	土	火	26 木	日	26 水	水
27	日	水	27 金	月 クラブ活動⑪、クラブ見学	27 木 縦割り班活動:最終日	木
28	月	木 縦割り班活動	28 土	火	28 金	金
29	火	金 ☆★柳橋Day、☆柳小まつり	29 日	水	29 土	土
30	水	土	30 月 閉庁日	木	30 日	日
31	木	日	31 火 閉庁日	金 ☆PTA本部役員会 18:00	31 月	月 学年末休業日終 辞令交付式
	・科学フェスティバル			・小中合同ボランティア清掃 ・6年グループホーム訪問 ・新7年生保護者対象進級説明会 (谷田部中)		・小中連絡会 ・事務引継

【メモ欄】

【メモ欄】



【お願い】 この要項を入学説明会の際に、ご持参ください。